



SIGRAUTO

MEMORIA
2007



Índice

Mensaje del Presidente	4
SIGRAUTO EN 2007	6
Organización	8
Entidades Asociadas	
La Red de CATs y Fragmentadores Concertada	10
ACTIVIDADES DE SIGRAUTO EN 2007	12
Representación y Defensa de los intereses de los socios	14
Apoyo técnico y legal a los CATs y Fragmentadores de la Red de SIGRAUTO	16
Divulgación y Promoción de la Red de SIGRAUTO	18
Los niveles de recuperación de VFUs en España: Análisis e investigación de nuevas tecnologías	20
Relaciones con la Administración y otras entidades	22
ANEXO 1: Información Estadística	24
Evolución corregida de las bajas de vehículos	26
Bajas 2007 corregidas por provincias y por tipos	28
Antigüedad de los vehículos dados de baja en 2007	29
Estacionalidad de las bajas de vehículos en 2007	29
Vehículos más dados de baja en el 2007	30
Última matrícula entregada en 2007	31
ANEXO 2: Listado de Marcas de vehículos que han concertado la Red	32
ANEXO 3: Listado de socios de AEDRA y FER pertenecientes a la Red Concertada de Centros Autorizados de Tratamiento	36
ANEXO 4: Listado de Fragmentadoras Concertadas	46



Mensaje del Presidente

Al resumir este primer periodo como Presidente de SIGRAUTO, lo primero que quiero hacer es dejar constancia del enorme apoyo que he recibido, desde el primer día que tome posesión de mi nuevo cargo, de los miembros de nuestra Asociación y de su Gerente, apoyo que ha facilitado mi labor y que quiero agradecer desde estas líneas.



Durante 2007, la Red de Centros concertados por los fabricantes e importadores de vehículos, a través de SIGRAUTO, ha seguido su evolución ascendente hasta alcanzar la cifra de 425 Centros Autorizados de Tratamiento y 26 Fragmentadores, con lo que hemos cumplido con creces los objetivos que nos fijamos cuando creamos nuestra Asociación.

SIGRAUTO ha trabajado durante el año 2007 en el análisis y valoración de los niveles de recuperación alcanzados en 2006 en el tratamiento de los vehículos fuera de uso, pudiéndose afirmar que se han cumplido los objetivos fijados en la Directiva 2000/53 de la Unión Europea para ese año. También desde SIGRAUTO hemos continuado con la línea de I+D promoviendo distintas actuaciones que permitirán aumentar los niveles actuales hasta

conseguir llegar en el año 2015 al ambicioso objetivo del 95% que fija para ese año la citada Directiva.

Uno de los acontecimientos que marcaron el año 2007 fue la presencia, por primera vez, de SIGRAUTO en un Salón Internacional del Automóvil. Con ocasión del Salón Internacional del Automóvil de Barcelona, SIGRAUTO presentó un stand a través del cual se pudo transmitir a profesionales y usuarios la nueva realidad del sector del tratamiento de los vehículos al final de su vida útil.

Otro hecho destacable sucedido durante el año 2007 ha sido la supresión de la tasa por anotación de la baja en el Registro de Vehículos de la Dirección General de Tráfico (DGT) cuando ésta se tramita a través de un Centro Autorizado de Tratamiento (CAT). Un año más, hay que agradecer a la DGT la confianza depositada en los CATs y su apuesta decidida por la simplificación de los trámites administrativos y sus costes añadidos.

Cuando tomé posesión de mi cargo de Presidente manifesté mi deseo de reforzar las relaciones de SIGRAUTO con los órganos competentes en materia de medio ambiente de las Comunidades Autónomas, para que todas ellas

conozcan nuestras actuaciones en la mejora del tratamiento de los vehículos al final de su vida útil y ofrecer nuestro apoyo en esta materia, llegando si fuese posible a la firma de los oportunos Convenios. Para lograr este objetivo, a finales de 2007 SIGRAUTO ha iniciado una ronda de contactos con los representantes de las Comunidades Autónomas para ofrecer nuestra colaboración y analizar la situación del tratamiento de los vehículos al final de su vida útil en sus territorios.

Por último, quiero expresar mi deseo de que durante el año 2008 SIGRAUTO siga creciendo y dando un mejor servicio a los integrantes de la cadena de tratamiento de VFUs, para lo cual no dudo que seguiremos contando con la inestimable colaboración de las Administraciones públicas, central y autonómica, de nuestras cuatro asociaciones miembro y con la gran labor que los centros autorizados de tratamiento y las fragmentadoras concertadas vienen realizando.

Gracias a todos,

Carlos Mataix Kubusch
PRESIDENTE DE SIGRAUTO

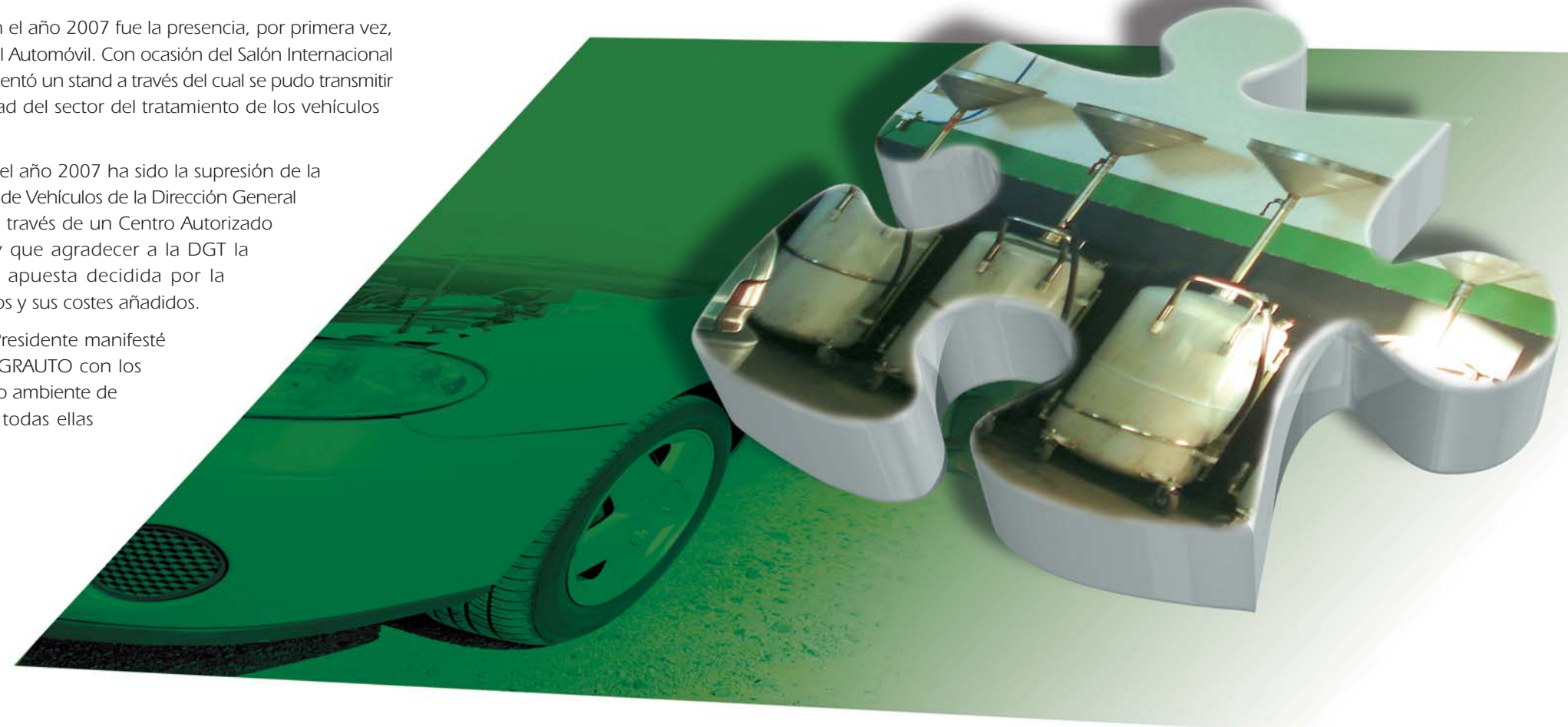

Sigrauto en 2007

Organización

Entidades Asociadas

La Red de CATs y Fragmentadores Concertada

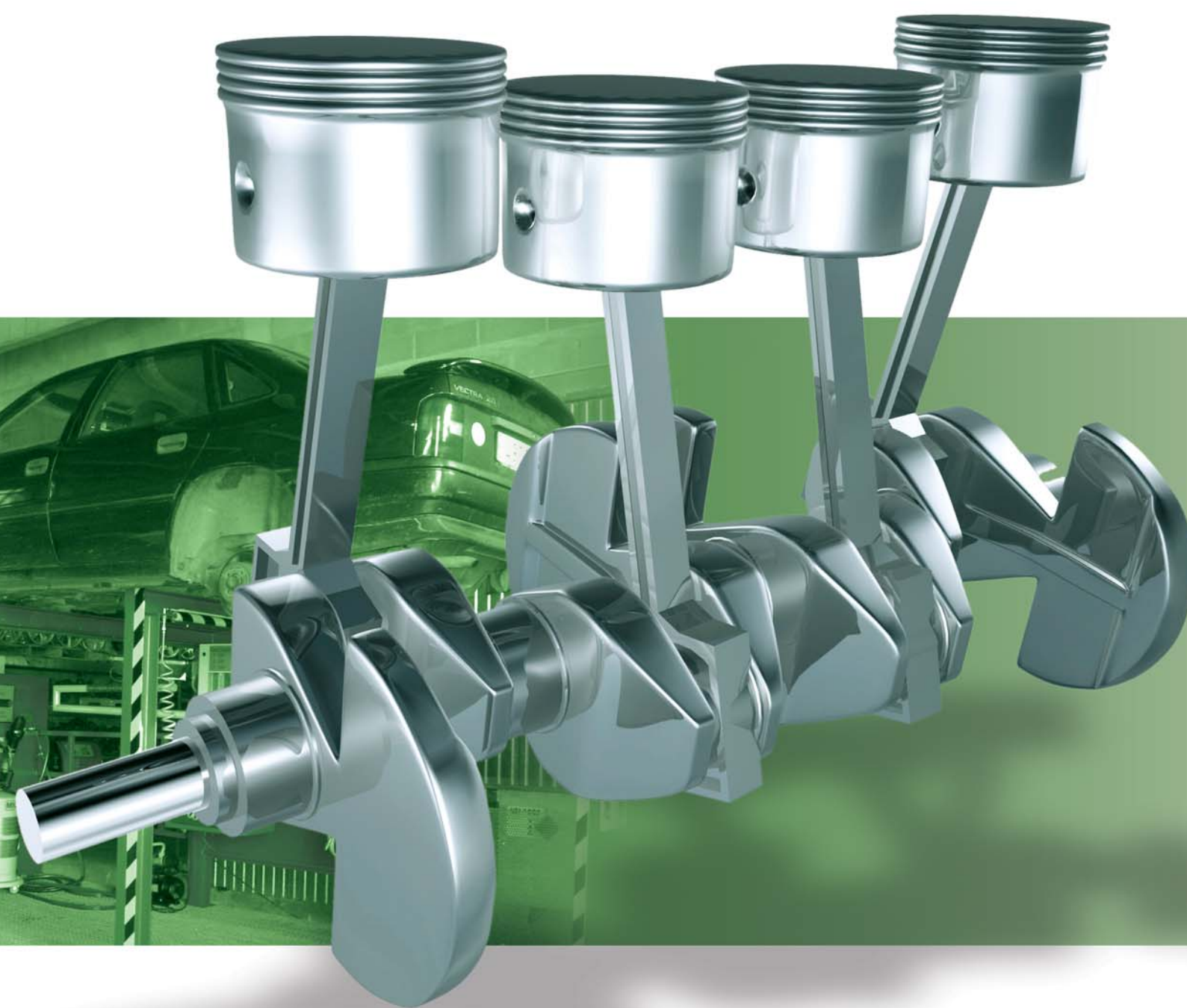



Organización

Asamblea General y Junta Directiva

PRESIDENTE

D. Carlos Mataix Kubusch (Desde 1 de Octubre de 2007)
D. Juan Antonio Moral González (Hasta 30 de Septiembre de 2007)

VICEPRESIDENTE

D. Luis Valero Artola (Desde 1 de Octubre de 2007)
D. Carlos Mataix Kubusch (Hasta 30 de Septiembre de 2007)

SECRETARIO GENERAL

D. Rafael Pardo Correcher

SECRETARIO TÉCNICO

D. Jorge Aladro Vico

TESORERO

D. Víctor García Alía

GERENTE

D. Manuel Kindelan Barañano

JEFE DE PROYECTOS

D. José Ramón Sola Bravo

VOCALES

Asociación Española de Desguazadores y Reciclaje del Automóvil (AEDRA)
D. Fernando García Arellano

Asociación Española de Fabricantes de Automóviles y Camiones (ANFAC)
D. Fernando Acebrón Rodicio (Desde 1 de Octubre de 2007)
D. Luis Valero Artola (Hasta 30 de Septiembre de 2007)

Asociación Nacional de Importadores de Automóviles, Camiones, Autobuses y Motocicletas (ANIACAM)
D. Aurelio Cortés Lozano

Federación Española de la Recuperación (FER)
D. Ión Olaeta Bolinaga



Entidades Asociadas

Asociación Española de Desguazadores y Reciclaje del Automóvil (AEDRA)

Presidente: D. Fernando García Arellano
Director General: D. Rafael Pardo Correcher
Dirección: C/ Santísima Trinidad, 3 – 28010 Madrid
Teléfono: 91 593 12 66
Web: www.aedra.org



AEDRA tiene aproximadamente 644 desguaces afiliados en todo el territorio español de los cuales más de 536 han obtenido la autorización como Centros de Tratamiento de Vehículos al Final de su Vida Útil. Con estas cifras AEDRA es la asociación de desguaces más numerosa de Europa.

Asociación Española de Fabricantes de Automóviles y Camiones (ANFAC)

Presidente: D. Juan Antonio Fernández de Sevilla
Director General: D. Luis Valero Artola
Director Departamento Técnico:
D. Fernando Acebrón (Desde 1 de Octubre de 2007)
D. Carlos Mataix Kubusch (Hasta 30 de Septiembre de 2007)
Directora Departamento Económico: D^a. Aranzazu Mur Pérez
Dirección: C/ Fray Bernardino Sahagún, 24 – 28036 Madrid
Teléfono: 91 343 13 42
Web: www.anfac.com



ANFAC es una asociación sin ánimo de lucro que tiene por objeto fomentar el adecuado desarrollo del sector de automoción en España y colaborar en la defensa de sus intereses, promoviendo la colaboración entre los fabricantes. Por ello asume la representación y gestión colectiva de sus miembros asociados ante la Administración y ante toda clase de entidades privadas.

Asociación Nacional de Importadores de Automóviles, Camiones, Autobuses y Motocicletas (ANIACAM)

Presidente: D. Germán López Madrid
Secretario General: D. Víctor García Alía
Dirección: C/ Núñez de Balboa, 114 – 28006 Madrid
Teléfono: 91 561 63 03
Web: www.aniacam.com



ANIACAM es una asociación sin ánimo de lucro cuyo objetivo es fomentar el adecuado desarrollo del sector de automoción en España y la defensa de los intereses profesionales de sus asociados y su perfeccionamiento en todos los aspectos. Representa a todas las marcas importadoras y su colectivo está compuesto por 41 marcas. Entre sus objetivos también se incluyen los de asesorar y participar en todos los niveles y organismos en los que sea conveniente su presencia, así como la representación de sus asociados ante las distintas Administraciones del Estado.

Federación Española de la Recuperación (FER)

Presidente: D. Ión Olaeta
Secretaria General: D^a. Alicia García Franco
Secretario Técnico: D. Jorge Aladro Vico
Dirección: C/ Ferraz, 80 – 28008 Madrid
Teléfono: 91 758 40 88
Web: www.recuperacion.org



La Federación Española de la Recuperación está formada por las principales empresas españolas de reciclado y recuperación de materiales metálicos, agrupa a las 27 plantas fragmentadoras españolas y representa al sector de la recuperación en los diferentes ámbitos públicos y privados.





Sigrauto en 2007

La Red de CATs y Fragmentadores de SIGRAUTO

La Asociación Española para el Tratamiento Medioambiental de los Vehículos Fuera de Uso (SIGRAUTO) y las asociaciones que la conforman basan gran parte de las actividades que realizan y desarrollan en el apoyo a la red de centros autorizados de tratamiento de vehículos fuera de uso (CATs) y fragmentadoras concertadas por los fabricantes e importadores de vehículos en España. Esta red es fruto del cumplimiento por parte tanto de los fabricantes e importadores de vehículos de nuestro país como de los centros de tratamiento y de las fragmentadoras de las obligaciones impuestas por el Real decreto 1383/2002.

El número de centros autorizados de tratamiento de vehículos y de fragmentadoras concertadas que forman parte de la Red ha ido creciendo de forma constante desde su creación en el año 2003.

Evolución del número de CATs concertados

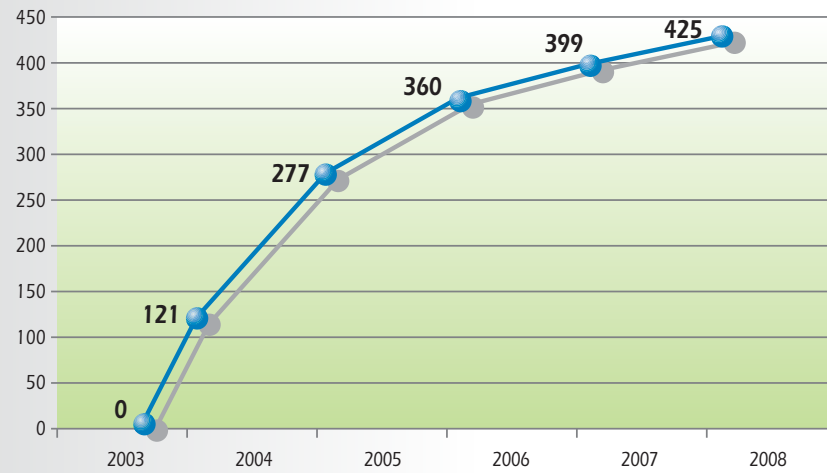

Como se puede observar, a finales del año 2007, la Red había superado la cifra de los 420 centros concertados que se había fijado como objetivo en el ejercicio anterior alcanzando los 425 CATs concertados. Asimismo, la creación en nuestro país de nuevas instalaciones de Fragmentación de vehículos fuera de uso descontaminados y desmontados y su inclusión en la Federación Española de la Recuperación (FER) supuso igualmente el aumento del número de Fragmentadoras concertadas dentro de la Red que alcanzó la cifra de 26 instalaciones.



EVOLUCIÓN ANUAL DE LA RED DE SIGRAUTO

	Octubre 2003	Enero 2004	Enero 2005	Enero 2006	Enero 2007	Enero 2008
CATs	0	121	277	360	399	425
% incremento	0	100	56	23	10	6
Fragmentadoras	0	23	23	23	22	26
% incremento	0	0	0	0	-4	15

Como ya se ha comentado en anteriores ediciones de esta memoria, la Red de CATs concertados cuenta con los centros que mayor volumen de vehículos tratan anualmente y prueba de ello es que a pesar de ser algo más del 50% en número frente al total de centros autorizados en España, los 425 centros de la Red de SIGRAUTO trataron en 2007 717.668 vehículos fuera de uso de los 927.960 vehículos afectadas por el Real Decreto 1383/2002 que se dieron de baja en nuestro país y tienen capacidad sobrada para tratar el 100%.

En relación con las plantas fragmentadoras, las 26 plantas adheridas a SIGRAUTO tratan el 100 % de los vehículos que se dan de baja actualmente en España y tienen capacidad para tratar más, ya que algunas de estas plantas importan vehículos fuera de uso descontaminados y desmontados de otros países de la UE.

Durante el año 2007, SIGRAUTO también aumentó mucho su conocimiento y su colaboración con las plantas que se dedican al tratamiento del residuo pesado de fragmentación. España cuenta con algunas de las plantas más modernas de toda Europa. Generalmente a estas plantas se las denomina de "flotación" o "de medios densos" y pueden ubicarse en la propia instalación de fragmentación para procesar el residuo que ésta genera o puede ser una planta dedicada exclusivamente a esta actividad. Entre las plantas propias y externas, en España hay aproximadamente 9 instalaciones que se dedican a esta actividad y que tienen un papel muy importante en todo el proceso de tratamiento y recuperación de los materiales contenidos en los vehículos al final de su vida útil.

Actividades en 2007

12

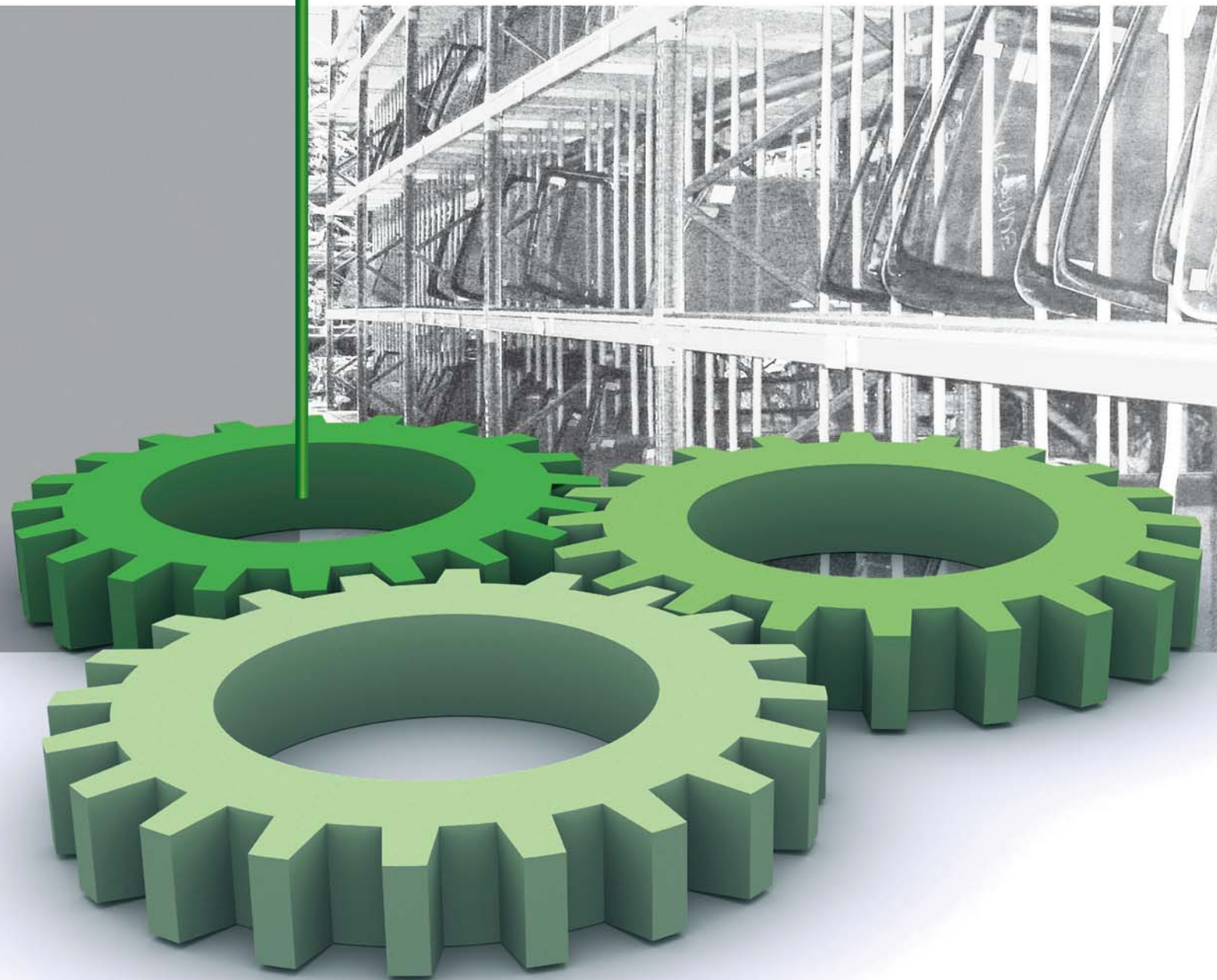

13

Representación y Defensa de los intereses de los socios

Apoyo técnico y legal a los CATs y Fragmentadores de la Red de SIGRAUTO

Información a CATs y fragmentadores
Visitas de Asesoría

Divulgación y Promoción de la Red de SIGRAUTO

SIGRAUTO en el Salón Internacional del Automóvil de Barcelona.
Listados y mapas interactivos de la página web
Renovación de la página web de SIGRAUTO
Participación en Foros y Jornadas

Los niveles de recuperación de VFUs en España: Análisis e investigación de nuevas tecnologías

Análisis de los niveles de recuperación
Convenio de Colaboración con FER y OFICEMEN

Relaciones con la Administración y otras entidades

Los Ministerios de Medio Ambiente e Industria, Turismo y Comercio conocen de cerca la cadena de tratamiento de vehículos al final de su vida útil

Un nuevo paso hacia la baja telemática: Eliminación de la tasa por anotación de la baja en el Registro General de vehículos de la DGT





Representación y Defensa de los intereses de los socios

Una de las principales actuaciones que viene desarrollando la Asociación Española para el Tratamiento Medioambiental de los Vehículos Fuera de Uso (SIGRAUTO) desde su creación es la de representar y defender los intereses de las cuatro asociaciones que la constituyen.

Durante el año 2007, ha habido tres temas que han centrado esta actividad.

El primero de ellos ha sido la defensa de la reutilización de componentes como la forma de recuperación más respetuosa con el medio ambiente y como una actividad necesaria, bien regulada y que cuenta con todas las garantías. Aunque todo esto está reconocido, y el propio Real Decreto 1383/2002 establece claramente la reutilización como la vía prioritaria de recuperación, esta defensa ha sido necesaria ya que han existido algunos intentos de restringir esta actividad.

En segundo lugar, SIGRAUTO ha transmitido al Ministerio de Medio Ambiente las posibles "dobles regulaciones" que están introduciendo las nuevas normativas que regulan ciertos flujos de residuos que se generan tanto durante como al final de la vida útil de los vehículos y los problemas que pueden producirse.

Por último, SIGRAUTO en su búsqueda de nuevas vías de recuperación de los vehículos al final de su vida útil, ha llevado a cabo distintas actuaciones de I+D+I de cara a lograr que la recuperación y el aprovechamiento de las fracciones que se generan tras la fragmentación de los vehículos fuera de uso y que aún no tienen una solución definida sea lo antes posible una realidad de forma que se pueda conseguir el objetivo fijado para el año 2015 por la Directiva 2000/53/CE de alcanzar el 95% de recuperación de los vehículos fuera de uso.

Visitas de Asesoría



De cara a continuar con la labor iniciada en el año 2005, en el último trimestre del año 2007, SIGRAUTO llevó a cabo visitas de asesoría a todos aquellos centros autorizados de tratamiento (CATs) y fragmentadoras que se habían adherido desde 2005 hasta esa fecha a la red concertada por los fabricantes e importadores de vehículos. El objetivo de estas visitas era conocer el grado de adaptación y su situación actual frente a los requisitos marcados en la nueva normativa sobre gestión de vehículos al final de su vida útil así como ofrecer in situ la colaboración y asesoramiento de SIGRAUTO ante los distintos temas que les afectan.

Durante las visitas se recorrieron las instalaciones de los centros en compañía de un representante de la empresa, comentando sobre la marcha los aspectos detectados susceptibles de mejora y se llevó a cabo una revisión de la documentación que se genera en los procesos de recepción, baja y descontaminación de los vehículos. Todos los centros visitados acogieron con gran satisfacción la visita realizada.

La principal conclusión de esta segunda ronda de visitas que ha realizado SIGRAUTO, es que los 113 CATs y 2 fragmentadoras que aún no se habían visitado por haberse adherido a la red concertada por fabricantes e importadores después del año 2005, están a un gran nivel técnico. Tras haber visitado y asesorado a los 425 CATs y 26 fragmentadores de la red, lo que sí está claro es que se trata de la red concertada por fabricantes e importadores de vehículos más numerosa de Europa y posiblemente una de las de mayor calidad.

Apoyo técnico y legal a los CATs y Fragmentadores de la Red de SIGRAUTO

Como se viene mencionando en anteriores ediciones de la memoria anual de SIGRAUTO, la Asociación pretende prestar el mejor servicio de asesoramiento técnico y legal a los miembros de la red de centros concertada por los fabricantes e importadores de vehículos, (CATs y Fragmentadores). Para ello, SIGRAUTO está siempre a disposición de los centros concertados a través de los distintos medios (teléfono, fax o correo electrónico) de cara a solucionar o al menos orientar hacia la mejor solución de los posibles problemas que surgen en el trabajo diario. Entre otras, SIGRAUTO recibe cuestiones de los centros en relación a:

- Documentación a recopilar en la recogida de vehículos fuera de uso en los CATs.
- Instalación y funcionamiento del sistema de comprobación de la tramitabilidad de la baja de vehículos puesto en marcha por la DGT.
- Cumplimentación de documentación oficial a entregar a los órganos ambientales competentes de las distintas Comunidades Autónomas.
- Localización de gestores para los distintos residuos que se generan en la descontaminación de los vehículos fuera de uso.
- Acciones a realizar para subsanar posibles deficiencias en las instalaciones.

Tal y como se acaba de mencionar, durante el año 2007, SIGRAUTO continuó con su labor de información a los centros autorizados de tratamiento y fragmentadoras concertadas por los fabricantes e importadores de vehículos tanto a través de circulares urgentes que se emplean para comunicar informaciones de forma inmediata como a través del Boletín SIGRAUTO INFORMA. Durante el año 2007 se elaboraron siete números del citado boletín.





Divulgación y Promoción de la Red de SIGRAUTO

SIGRAUTO en el Salón Internacional del Automóvil de Barcelona

Pese a que han pasado casi cinco años desde que la Directiva 2000/53/CE se transpuso al derecho interno español, aún son muchos los usuarios y profesionales del sector de la automoción que desconocen los importantes cambios que se han producido tanto en los trámites necesarios para dar de baja un vehículo fuera de uso como en el tratamiento al que son sometidos los mismos de cara a su destrucción. Por ello, SIGRAUTO desde el mismo día de su constitución, está inmersa en un plan de comunicación y divulgación de las novedades introducidas por la Directiva 2000/53/CE y su Real Decreto de transposición en España (R.D. 1383/2002).

A principios de 2007, la Junta Directiva de SIGRAUTO consideró necesaria la participación de la Asociación en el Salón Internacional del Automóvil de Barcelona 2007 ya que este evento congrega a una gran cantidad de público, tanto profesionales como usuarios, y sería una muy buena oportunidad para continuar la labor de divulgación iniciada en el año 2002.

Fundamentalmente, y con el objetivo principal de dar a conocer el tratamiento de los vehículos al final de su vida útil y los trámites necesarios para obtener la baja administrativa de un vehículo, se definieron dos tipos de actividades a desarrollar en el marco del Salón Internacional del Automóvil de Barcelona 2007. Por un lado, el montaje y presentación de un stand durante los once días que dura el Salón y por otro, y también dentro del marco del Salón, la celebración de una Jornada técnica orientada a los profesionales del tratamiento de vehículos al final de su vida útil.

El stand, que SIGRAUTO presentó en colaboración con la Asociación de Empresas de Tratamiento de Vehículos Fuera de Uso de Cataluña (AETRAC/AEDRA), mostraba todo el proceso al que se somete el vehículo desde su entrada en un Centro Autorizado de Tratamiento (CAT), es decir, la descontaminación o extracción de todos los elementos que pueden suponer un riesgo para el medio ambiente, la retirada de todos los componentes reutilizables y materiales reciclables, la compactación del vehículo para facilitar su traslado a las plantas fragmentadoras y por último la fragmentación y trituración del mismo para separar los materiales metálicos, que se funden para elaborar nuevos materiales, además de los plásticos, cauchos y textiles, que tienen otros tratamientos alternativos para su recuperación.



Entre los muchos ejemplos de materiales recuperados de los vehículos fuera de uso, el stand presentó un proyecto de investigación para utilizar el caucho de los neumáticos en la producción de guarda ralles más seguros para los motoristas, la transformación del vidrio recuperado en vajillas artísticas o la consecución de nuevos materiales reutilizables a partir de los plásticos.

Con motivo del stand a presentar en el Salón internacional del Automóvil de Barcelona, SIGRAUTO decidió elaborar un folleto para ser entregado a todos los profesionales y usuarios que se acercasen hasta el stand en el que se explicaba el tratamiento medioambiental al que se somete actualmente un vehículo fuera de uso así como otras cuestiones relacionadas con Asociación y la tramitación de la baja de vehículos.



La segunda de las actividades que se llevó a cabo dentro del marco del Salón Internacional del Automóvil de Barcelona 2007 fue la organización, el día 12 de Junio, de una jornada técnica dirigida a los profesionales del sector del tratamiento de los vehículos fuera de uso. Esta jornada técnica consistió en una mesa redonda denominada "EL MERCADO DEL RECAMBIO RECUPERADO EN LOS CATS Y LA TRAMITACIÓN TELEMÁTICA DE LA BAJA" organizada por SIGRAUTO y AETRAC en la que se analizó la situación actual del mercado del recambio recuperado en los CATs con representantes de todos los agentes involucrados en su gestión y comercialización.

Posteriormente, el Subdirector General de Normativa y Recursos de la Dirección General de Tráfico anunció que la DGT tenía previsto implantar, a finales de 2007, el nuevo sistema de tramitación telemática para la baja de vehículos a través de los CATs.





Divulgación y Promoción de la Red de SIGRAUTO

Listados y mapas interactivos de la página web

Desde el mismo momento de su creación, SIGRAUTO ha considerado que uno de los mejores medios para divulgar y promocionar la red de centros autorizados de tratamiento y de fragmentadoras concertadas por los fabricantes e importadores de vehículos era su página web. Asimismo, ésta es la vía más eficaz de poner a disposición de los profesionales y usuarios la información referente a los CATs y fragmentadores concertados. Por ello, SIGRAUTO publica en su página web y revisa periódicamente listados y mapas interactivos con información que permite localizar un centro autorizado de tratamiento donde poder entregar vehículos al final de su vida útil.



Renovación de la página web de SIGRAUTO

Tras cinco años de servicio, en el seno de SIGRAUTO se consideró necesario llevar a cabo un proceso de renovación de la página web de la Asociación, tanto en contenidos como en imagen. De esta forma, y tras varios meses de trabajo, a finales del mes de Septiembre se presentó la nueva página web de la Asociación Española para el Tratamiento Medioambiental de los Vehículos Fuera de Uso, SIGRAUTO (www.sigrauto.com).



EVOLUCIÓN DE LAS VISITAS A LA PÁGINA WEB DE SIGRAUTO EN 2007

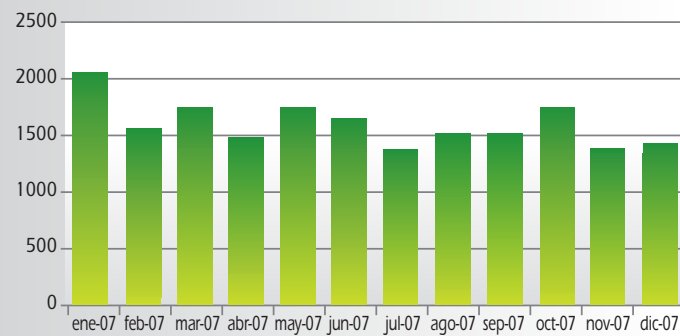

VISITAS A LA PÁGINA WEB DE SIGRAUTO POR APARTADOS

PRESENTACION	16,94%
-¿QUE ES?	14,47%
-SOCIOS	1,68%
-OBJETIVOS	0,79%
RED DE CATS	55,55%
-¿QUE ES?	13,62%
-LISTADOS	19,96%
-MAPAS	21,97%
INFORMACION	10,71%
-AL CONSUMIDOR	6,43%
-EL TRATAMIENTO	1,52%
-TRAMITE DE BAJAS	2,76%
ACIVIDADES	5,13%
-JORNADAS	3,75%
-PROYECTOS	0,81%
-OTRAS	0,57%
NOTICIAS	5,36%
-PRENSA	3,06%
-SIGRAUTO	2,30%
LINKS	2,61%
ZONA DE USUARIOS	1,48%
CONTACTAR	2,23%

Como se puede comprobar en las figuras anteriores, la página web de SIGRAUTO recibió en 2007 un gran número de visitas situándose la media alrededor de las 1.500 visitas mensuales. La mayor parte de las visitas se centraron en los apartados referentes a la Asociación y a la Red de CATs y Fragmentadoras concertada por los fabricantes e importadores de vehículos ya que es ahí donde se encuentran los listados y mapas interactivos que permiten la rápida localización de los centros donde poder entregar vehículos fuera de uso.

Participación en Foros y Jornadas

Como en años anteriores, durante el año 2007 SIGRAUTO ha tratado de participar e involucrarse en todas aquellas jornadas y eventos que le permitiesen promocionar y divulgar la gran adaptación a los nuevos requisitos legales que el sector del tratamiento de vehículos fuera de uso en España ha llevado a cabo así como las novedades en materia de tramitación de la baja administrativa de los vehículos o las posibilidades de recuperación de los distintos materiales que componen los vehículos. Algunos de los foros en los que SIGRAUTO participó fueron:

- V Congreso Nacional de la Recuperación y el Reciclado organizado por la Federación Española de la Recuperación (FER).
- VI Foro Nacional sobre Gestión Ambiental y Sostenibilidad organizado por la Asociación Nacional de Auditores y Verificadores Ambientales (ANAVAM).
- XII Congreso de Calidad y Medio Ambiente en la Automoción organizado por la Asociación Española de la Calidad (AEC).
- IV Jornada del Mercado del Recambio organizado por la Asociación Española de Fabricantes de Equipos y Componentes de Automoción (SERNAUTO).
- Jornada "Mejores Técnicas Disponibles (MTDs) en la Gestión de Vehículos al Final de su Vida Útil organizado por el Centro de Tecnologías Limpias (CTL) de la Generalitat Valenciana.





Los niveles de recuperación de VFUs en España: Análisis e investigación de nuevas tecnologías

SIGRAUTO continúa inmersa en la búsqueda de nuevas vías que permitan aumentar los niveles de recuperación de vehículos fuera de uso que se alcanzan actualmente en España de cara a cumplir con los niveles exigidos para el año 2015 por la Directiva 2000/53/CE. Durante el año 2007, los esfuerzos se centraron sobre los residuos que se generan tras la fragmentación de los vehículos fuera de uso descontaminados y desmontados una vez que han sido sometidos a procesos de separación de metales.



Análisis de los niveles de recuperación

La evaluación de los niveles de recuperación de vehículos fuera de uso que se alcanzan es una responsabilidad que la Directiva 2000/53/CE, sobre vehículos al final de su vida útil, otorgó a los Estados Miembros de la UE, que deben utilizar para su cálculo alguna de las metodologías establecidas por la Decisión 293/2005/CE y enviar su informe a la Comisión Europea en los plazos fijados en la citada Directiva. Aun así, a principios del año 2007, SIGRAUTO y las asociaciones que la forman consideraron que existían ciertas dificultades añadidas en esa tarea y que era necesario realizar una prueba de seguimiento de los vehículos fuera de uso por todas las etapas de la cadena de tratamiento para verificar los niveles de recuperación que se alcanzan en nuestro país. Para poder comparar la situación de nuestro país con la de otros países de la UE se decidió realizar la prueba de forma similar a las que ya se habían realizado en Alemania, Bélgica y Reino Unido. Los objetivos principales de llevar a cabo esta prueba de seguimiento de los niveles de recuperación de vehículos al final de su vida útil eran:

- verificar los niveles que se están alcanzando actualmente en España.
- conocer en profundidad los procesos de tratamiento a los que se somete un vehículo fuera de uso.
- verificar si los resultados que se están obteniendo en pruebas similares en otros países de la UE son igualmente válidos en nuestro país.

La prueba permitió demostrar que actualmente en nuestro país se está alcanzando el objetivo fijado por la Directiva 2000/53/CE de reutilizar y valorizar a partir de 2006 el 85% del peso medio de los vehículos. Asimismo, la prueba permitió demostrar que:

- No es posible controlar los niveles de recuperación de vehículos fuera de uso a partir de notas de pesaje u otros documentos administrativos de las distintas instalaciones de tratamiento.
- El contenido en metales de los vehículos fuera de uso en España está en torno al 75% tal y como viene asumiéndose en la mayoría de los Estados Miembros.
- El peso de referencia de los vehículos que propone la Comisión Europea, y que se obtiene a partir de la tara que figura en la ficha técnica de los vehículos, es perfectamente válido.
- Parece lógico abogar, como ya están haciendo otros muchos Estados Miembros, por un sistema de evaluación de niveles basado en datos estadísticos.



La prueba tuvo una duración aproximada de tres meses y en ella se llevó a cabo un estricto seguimiento y control de 400 vehículos fuera de uso. Todas las operaciones llevadas a cabo durante el tratamiento de los 400 vehículos de la prueba y el pesaje de cada una de las fracciones obtenidas fueron documentadas minuciosamente y se recopiló toda la información necesaria

Convenio de Colaboración con FER y OFICEMEN

El 23 de Enero de 2007 se llevó a cabo la firma de un acuerdo de colaboración entre la Asociación Española para el Tratamiento Medioambiental de los Vehículos Fuera de Uso, (SIGRAUTO), la Federación Española de la Recuperación (FER), y la Agrupación de Fabricantes de Cemento de España (OFICEMEN). Este convenio pretende fomentar la valorización energética de los materiales obtenidos del tratamiento de los vehículos al final de su vida útil, electrodomésticos y otros productos. Para la industria cementera el empleo de residuos como materiales y combustibles alternativos en la fabricación de cemento supone, entre otras cosas, un modo de preservar los recursos naturales, reducir las emisiones de gases de efecto invernadero, además de una solución a la gestión de residuos.



El acuerdo prevé la colaboración en diversos ámbitos para promover la valorización en las cementeras de parte de los residuos que se generan en las plantas fragmentadoras españolas donde los vehículos al final de su vida útil y otros muchos productos son sometidos a un proceso de triturado para poder separar y reciclar la parte metálica de los mismos.

Fruto de este convenio, en la primavera de 2007 se inició un proyecto en colaboración con el resto de entidades firmantes para analizar la viabilidad de emplear los residuos generados tras la fragmentación de los vehículos fuera de uso, electrodomésticos y otros productos como combustibles alternativos en los hornos de las plantas cementeras. En primer lugar y como tarea fundamental se consiguió crear un marco de comunicación entre las empresas de ambos sectores que permitió involucrar y reunir en el proyecto a 4 empresas fragmentadoras, 1 empresa de separación por medios densos y 5 empresas cementeras. Se llevaron a cabo multitud de pruebas y caracterizaciones con los residuos en cuestión de cara a verificar el comportamiento de los mismos en las instalaciones de las empresas cementeras. El plazo de realización del proyecto, debido a su envergadura, tuvo que prorrogarse hasta 2008.





Relaciones con la Administración y otras entidades

La Asociación Española para el Tratamiento Medioambiental de los VFUs (SIGRAUTO) es el interlocutor válido entre las Administraciones Central, Autonómica y Local y los socios de sus asociaciones miembro. Por ello, mantiene un contacto directo con todos aquellos órganos de la administración competentes en materia de gestión de vehículos al final de su vida útil o relacionados directa o indirectamente con este sector. El año 2007 ha sido un claro ejemplo de este cometido que desde SIGRAUTO se lleva a cabo. Durante el año del que nos ocupamos en esta memoria SIGRAUTO estuvo en contacto directo con

- El **Ministerio de Medio Ambiente**, con el que se analizaron aspectos como el Nuevo Plan Nacional de Vehículos Fuera de Uso 2008-2011, las distintas modificaciones del anexo II de la Directiva 2000/53/CE, la reutilización de las piezas y componentes usados, la nueva Directiva Marco de Residuos, etc.
- El **Ministerio de Industria, Turismo y Comercio**, con el que se analizaron las distintas posibilidades de reutilización de las piezas y componentes retirados en los centros autorizados de tratamiento.
- La **Dirección General de Tráfico del Ministerio del Interior** con la que se analizó en detalle las vías para la puesta en marcha del sistema de tramitación telemática de la baja de vehículos a través de los centros autorizados de tratamiento (CATs) así como otros temas de interés.
- El **Servicio de Protección de la Naturaleza (SEPRONA) de la Guardia Civil**, con el que se continuó la labor de vigilancia y control de posibles infracciones en lo relativo al tratamiento medioambiental de los vehículos fuera de uso.
- Los **Órganos Autonómicos competentes en materia de Medio Ambiente**, con los que SIGRAUTO mantuvo un contacto permanente de cara a analizar las posibles incidencias que en relación con la gestión de los vehículos al final de su vida útil surgiesen en sus territorios.

Un nuevo paso hacia la baja telemática: Eliminación de la tasa por anotación de la baja en el Registro General de vehículos de la DGT

Tras numerosas peticiones desde las asociaciones representativas del sector del tratamiento medioambiental de vehículos fuera de uso para que se eliminase la tasa por anotación de la baja en el Registro General de Vehículos de la DGT que todo usuario debía abonar a la hora de tramitar la baja de su vehículo, finalmente la Agencia Tributaria y la Dirección General de Tráfico aprobaron, a través de su publicación el 23 de Junio de 2007 en el Boletín Oficial del Estado, la supresión de esta tasa para los casos que se muestran a continuación:

- siempre que el vehículo se entregue en un Centro Autorizado de Tratamiento, **independientemente de que sea posteriormente el CAT quien tramite o no la baja e independientemente del tipo de vehículo objeto de baja definitiva**. De este modo quedan también exentas de tasa las bajas de aquellos vehículos no comprendidos en el ámbito de aplicación del Real Decreto 1383/2002, de 20 de Diciembre, de gestión de vehículos al final de su vida útil, siempre que se adjunte a las mismas un certificado de tratamiento medioambiental
- **no procede la exención** de la tasa en las bajas definitivas por traslado del vehículo a otro país, así como aquellas en las que no se aporte certificado de destrucción.

Los Ministerios de Medio Ambiente e Industria, Turismo y Comercio conocen de cerca la cadena de tratamiento de vehículos al final de su vida útil



En el año 2007, y de cara a continuar con la labor comentada, SIGRAUTO organizó dos visitas a instalaciones de tratamiento de vehículos fuera de uso para que los representantes de los Ministerios de Medio Ambiente e Industria, Turismo y Comercio pudieran conocer de primera mano cuál es el tratamiento al que se están sometiendo actualmente los vehículos fuera de uso en nuestro país y pudiesen observar el alto grado de cumplimiento de los requisitos impuestos por el Real Decreto 1383/2002 que existe en las instalaciones de la Red concertada por los fabricantes e importadores de vehículos.



Anexo 1

Información Estadística

Evolución corregida de las bajas de vehículos

Bajas 2007 corregidas por provincias y por tipos

Antigüedad de los vehículos dados de baja en 2007

Estacionalidad de las bajas de vehículos en 2007

Vehículos más dados de baja en el 2007

Última matrícula entregada en 2007





En esta memoria anual 2007 de SIGRAUTO se ha continuado con la línea de trabajo iniciada en la anterior edición de cara a ofrecer la mejor información estadística posible en relación con la baja de vehículos en España y otros datos relacionados con el tratamiento medioambiental de los vehículos fuera de uso. Para la elaboración de los datos estadísticos que a continuación se recogen SIGRAUTO ha vuelto a contar con el apoyo del Instituto de Estudios de Automoción que es una entidad especializada en la elaboración de datos estadísticos para el sector del automóvil.



Evolución corregida de las bajas de vehículos

Partiendo de los datos del Instituto de Estudios de Automoción y como ya viene siendo habitual en las Memorias Anuales de SIGRAUTO, se ha realizado la corrección necesaria para eliminar las denominadas "bajas por exportación" que desde hace ocho años la Dirección General de Tráfico incluye en la cifra de bajas definitivas totales. Una vez eliminadas este tipo de bajas, se estima que el número de bajas definitivas de vehículos afectados por el Real Decreto 1383/2002 en el año 2007 por tipo fueron:

	2006	2007	Dif %
TURISMOS			
Sin corregir	907.829	878.199	-3,27
Corregido	827.870	795.841	-3,87
INDUSTRIALES DE MENOS DE 3500 KG			
Sin corregir	114.534	118.910	3,82
Corregido	111.057	114.750	3,33
TODOTERRENOS			
Sin corregir	17.039	18.136	6,44
Corregido	15.788	17.369	10,01
TOTAL			
Sin corregir	1.039.402	1.015.245	-2,33
Corregido	954.715	927.960	-2,80

Fuente: SIGRAUTO - IEA

Por lo tanto, la evolución de las bajas de turismos (de los otros dos tipos no se tienen datos anteriores a 2006), teniendo en consideración tanto la corrección necesaria antes citada como las cifras de los años anteriores, es la siguiente:

	1999	2000	2001	2002	2003	2004	2005	2006	2007
Sin corregir	686.782	785.385	882.985	824.040	871.595	830.959	886.335	907.829	878.199
Corregido	638.894	689.941	775.011	693.380	751.686	739.246	792.220	827.870	795.841

Fuente: SIGRAUTO - IEA

Evolución de las bajas de turismos

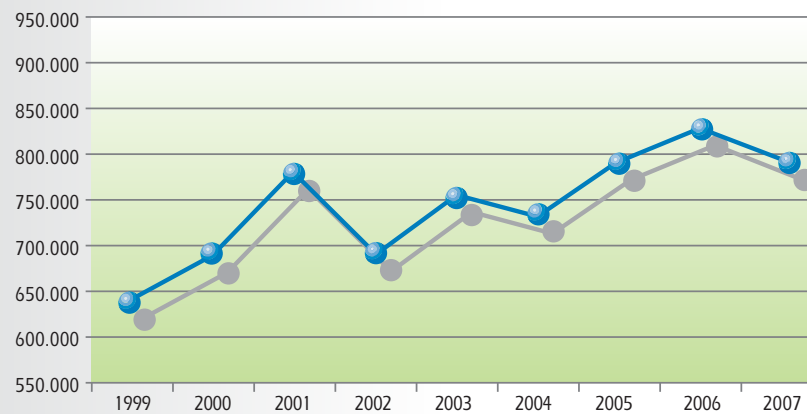

Fuente: SIGRAUTO - IEA

Por último, y de cara a completar el análisis iniciado en la Memoria Anual 2005 de SIGRAUTO, los histogramas de la distribución de las bajas de turismos en función de la antigüedad con los datos de 2007 son los siguientes:

TURISMOS

NORMAL

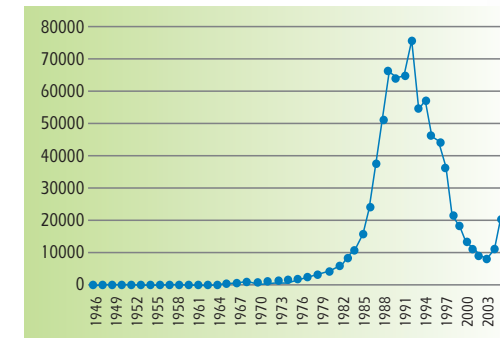

CORREGIDO

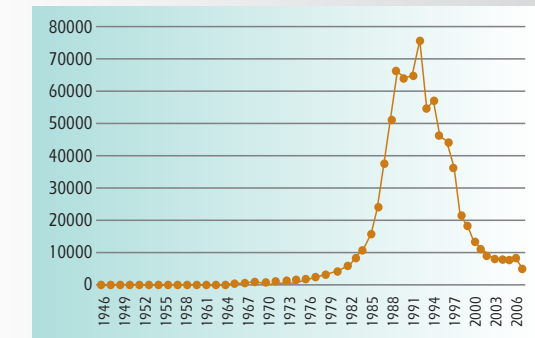

INDUSTRIALES DE MENOS DE 3.500 Kg

NORMAL

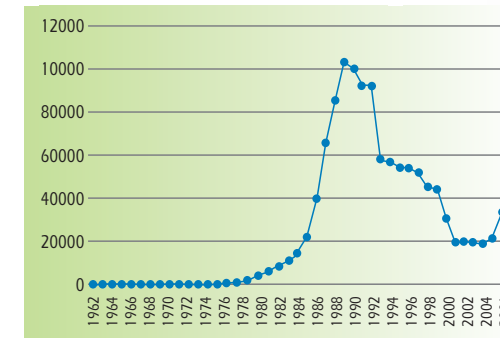

CORREGIDO

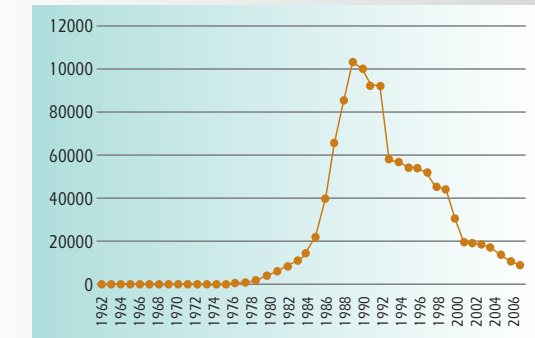

TODOTERRENOS

NORMAL

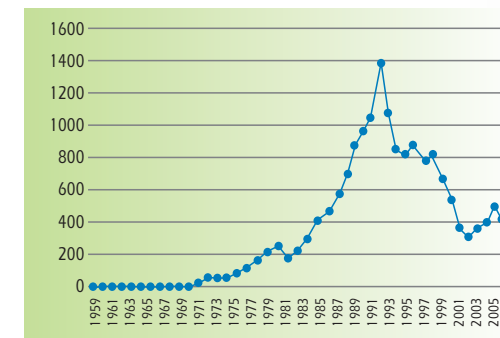

CORREGIDO

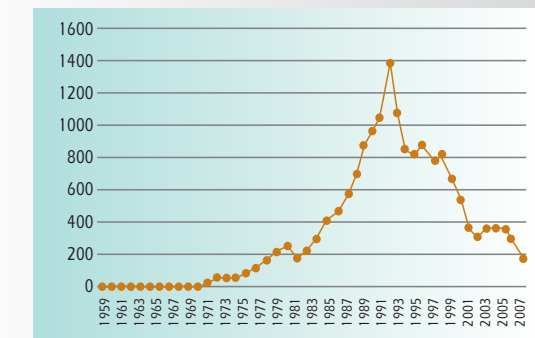

Fuente: SIGRAUTO - IEA



Bajas 2007 corregidas por provincias y por tipos

Provincia	Todoterreno	Turismos	Ind<3500 Kg	total
ALBACETE	157	7.394	1.463	9.014
ALICANTE	638	31.155	4.684	36.477
ALMERÍA	163	8.609	1.628	10.400
ÁVILA	195	5.109	591	5.895
BADAJOS	311	12.183	1.772	14.266
BARCELONA	1.834	87.815	12.615	102.264
BILBAO	258	18.288	2.211	20.757
BURGOS	143	6.905	954	8.002
CÁCERES	229	7.427	1.432	9.088
CÁDIZ	547	20.127	2.478	23.152
CASTELLÓN DE LA PLANA	241	10.932	2.429	13.602
CEUTA	38	1.197	115	1.350
CIUDAD REAL	215	7.688	1.436	9.339
CÓRDOBA	352	12.097	1.954	14.403
CORUÑA (LA)	197	20.067	1.998	22.262
CUENCA	106	3.049	623	3.778
GERONA	607	13.755	2.374	16.736
GRANADA	443	14.544	2.259	17.246
GUADALAJARA	78	4.362	570	5.010
HUELVA	290	8.041	1.393	9.724
HUESCA	225	4.589	885	5.699
JAÉN	645	9.132	1.676	11.453
LEÓN	239	8.850	1.225	10.314
LERIDA	414	8.325	1.652	10.391
LOGROÑO	116	4.904	952	5.972
LUGO	198	7.048	829	8.075
MADRID	1.405	107.213	12.677	121.295
MÁLAGA	823	26.714	3.655	31.192
MELILLA	32	614	79	725
MURCIA	361	28.532	4.291	33.184
ORENSE	73	4.789	677	5.539
OVIEDO	369	17.589	1.884	19.842
PALENCIA	56	2.736	357	3.149
PALMA DE MALLORCA	623	24.616	3.159	28.398
PALMAS (LAS)	418	13.615	2.091	16.124
PAMPLONA	376	13.214	2.422	16.012
PONTEVEDRA	153	16.576	1.840	18.569
S.C. TENERIFE	345	13.515	2.084	15.944
SALAMANCA	146	6.641	1.045	7.832
SAN SEBASTIÁN	241	12.747	1.772	14.760
SANTANDER	208	10.040	1.087	11.335
SEGOVIA	72	2.730	412	3.214
SEVILLA	836	36.809	5.182	42.827
SORIA	63	1.915	352	2.330
TARRAGONA	317	12.666	2.380	15.363
TERUEL	118	2.317	521	2.956
TOLEDO	265	12.560	2.048	14.873
VALENCIA	574	50.914	7.900	59.388
VALLADOLID	98	9.132	1.082	10.312
VITORIA	130	5.417	761	6.308
ZAMORA	55	3.099	469	3.623
ZARAGOZA	333	15.539	2.325	18.197
TOTAL	17.369	795.841	114.750	927.960

Fuente: SIGRAUTO - IEA

Antigüedad de los vehículos dados de baja en 2007

Para analizar la antigüedad de los vehículos afectados por el Real Decreto 1383/2002 que se han dado de baja en el año 2007, partimos de los datos facilitados por el Instituto de Estudios de Automoción obteniéndose las siguientes cifras:

	2006	2007	Dif %
Turismo	15,2	14,97	-1,51%
Todoterreno	14,53	14,61	0,55%
Ind <3500 kg	14,59	15,52	6,37%

Fuente: SIGRAUTO - IEA

Sin llegar a realizar un análisis muy exhaustivo, los datos anteriores parecen revelar que la antigüedad media de los turismos dados de baja en los últimos diez años se mantiene prácticamente estable en el entorno de los 15 años.

Año	1990	1991	1992	1993	1994	1995	1996	1997	1998	1999	2000	2001	2002	2003	2004	2005	2006	2007
Antigüedad media	14	14,5	14,79	14,97	14,94	14,89	15,07	15,34	15,24	15,25	15,13	14,95	15,09	15	14,98	15,18	15,2	14,97

Fuente: SIGRAUTO - IEA

Evolución de la Antigüedad media de los VFUs

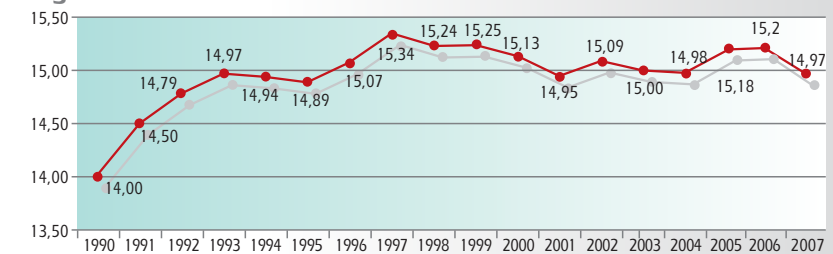

Fuente: SIGRAUTO - IEA

Estacionalidad de las bajas de vehículos en 2007

Tras analizar los datos facilitados por el Instituto de Estudios de Automoción se ha podido observar la variación en el tiempo del número de bajas de vehículos durante el año 2007. Como puede verse en la gráfica se ha vuelto a constatar que el mayor número de bajas se tramitan a finales de año y más durante el mes de diciembre, coincidiendo con el final del periodo impositivo del Impuesto de Vehículos de Tracción Mecánica (IVTM).

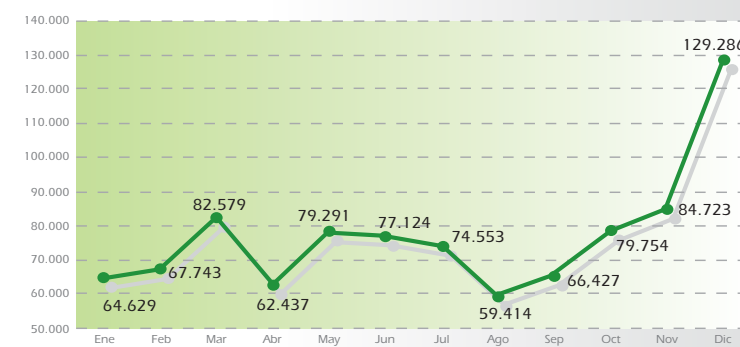

Fuente: SIGRAUTO - IEA





Vehículos más dados de baja en el 2007

TURISMOS POR MARCA Y MODELO



1- OPEL CORSA A
Unidades: 26.451



2- FORD FIESTA III
Unidades: 25.698



3- RENAULT CLIO I
Unidades: 23.336



4- RENAULT 19 i
Unidades: 22.908



5- OPEL KADETT E
Unidades: 22.832



6- PEUGEOT 205 II
Unidades: 21.181



7- CITRÖEN AX
Unidades: 19.346



8- RENAULT 21
Unidades: 18.404



9- RENAULT SUPER 5
Unidades: 18.203



10- SEAT IBIZA II
Unidades: 17.309

Fuente: SIGRAUTO - IEA

Esta tabla refleja como puede verse la "fase" del modelo que era un dato que hasta ahora nos era imposible determinar. Si se elimina el factor de la fase y se agrupan todas bajo la misma denominación el ranking sería el siguiente:

1	FORD FIESTA	40.181
2	SEAT IBIZA	38.427
3	FORD ESCORT	35.845
4	OPEL CORSA	35.786
5	RENAULT 19	32.574
6	RENAULT CLIO	26.492
7	PEUGEOT 205	26.205
8	OPEL KADETT	23.250
9	RENAULT 5	21.709
10	VOLKSWAGEN GOLF	21.644
11	OPEL ASTRA	20.151

TODOTERRENOS POR MARCA Y MODELO



1- NISSAN PATROL
Unidades: 2.775



2- LADA NIVA
Unidades: 2.017



3- SANTANA 109
Unidades: 1.358

Fuente: SIGRAUTO - IEA

INDUSTRIALES <3.500 KG POR MARCA Y MODELO



1- RENAULT EXPRESS
Unidades: 21.785



2- CITRÖEN C-15
Unidades: 17.745



3- NISSAN VANETTE
Unidades: 7.840

Fuente: SIGRAUTO - IEA

POR MARCAS

Turismos		Todo Terreno		Ind < 3500 KG				
1	RENAULT	149.229	1	NISSAN	3.501	1	RENAULT	31.199
2	FORD	114.762	2	SANTANA	2.259	2	CITROEN	23.422
3	OPEL	97.862	3	LADA	2.017	3	NISSAN	14.180
4	SEAT	87.281	4	SUZUKI	1.768	4	FORD	11.513
5	PEUGEOT	78.123	5	LAND ROVER	1.197	5	SEAT	6.799
6	CITROEN	66.242	6	MITSUBISHI	1.159	6	MERCEDES	6.417
7	VOLKSWAGEN	46.261	7	JEEP	967	7	FIAT	4.156
8	FIAT	35.968	8	TATA	890	8	PEUGEOT	3.555
9	ROVER	13.179	9	TOYOTA	767	9	IVECO-PEGASO	3.122
10	NISSAN	12.270	10	OPEL	743	10	OPEL	2.849

Fuente: SIGRAUTO - IEA

Última matrícula entregada en el año 2007

Como continuación a la información aportada en la memoria anual 2006 de SIGRAUTO respecto a las matrículas asignadas por año y provincia, a continuación, y gracias a la información aportada por los servicios estadísticos de la Dirección General de Tráfico, se indican las letras de la serie de la última matrícula entregada en el año 2007.

Letras de la serie de la última matrícula asignada **FYY**

Fuente: SIGRAUTO -DGT

La tabla completa puede encontrarse en la página web de SIGRAUTO (www.sigrauto.com)



Anexo 2

Listado de Marcas de vehículos que han concertado la Red

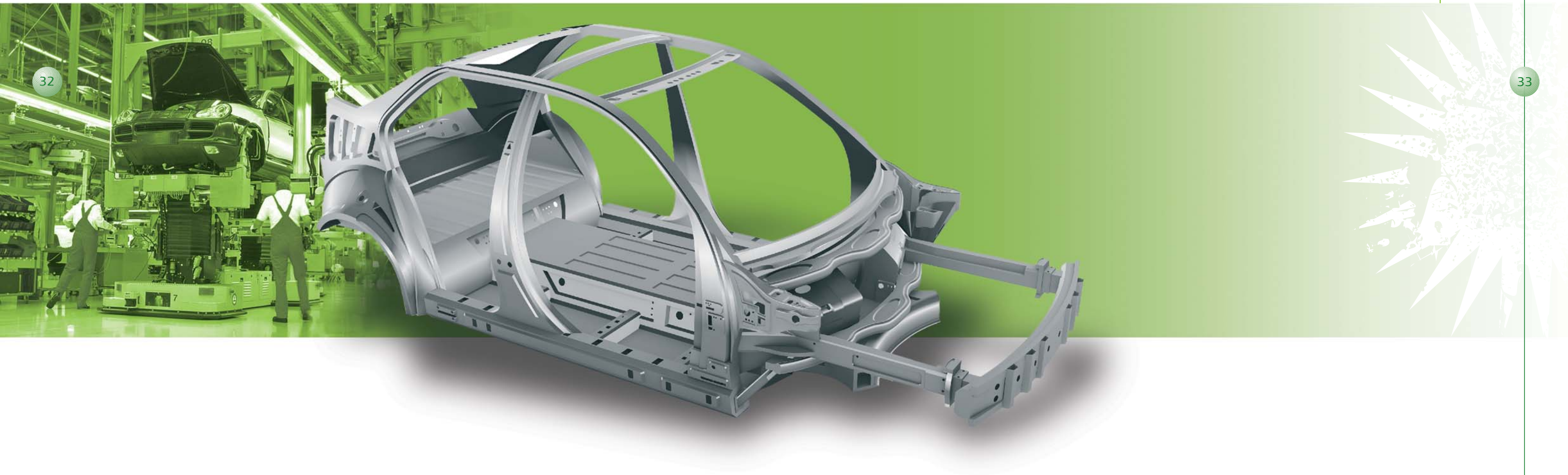



Anexo 2 Listado de Marcas de vehículos que han concertado la Red

Listado de Marcas de vehículos que han concertado la Red

 ALFA ROMEO	 DAIHATSU DAIHATSU	 JAGUAR JAGUAR	 mazda MAZDA	 PORSCHE	 SMART SMART
 Audi AUDI	 DODGE DODGE	 Jeep JEEP	 Mercedes-Benz MERCEDES-BENZ	 RENAULT RENAULT	 SSANGYONG SSANGYONG
 AUTOVAZ	 FIAT FIAT	 KIA MOTORS KIA MOTORS	 MINI MINI	 ROLLS ROYCE	 SUBARU SUBARU
 BENTLEY BENTLEY	 Ford FORD	 LANCIA LANCIA	 MITSUBISHI MOTORS MITSUBISHI	 SAAB SAAB	 SUZUKI SUZUKI
 BMW BMW	 GALLOPER GALLOPER	 LAND ROVER LAND ROVER	 NISSAN NISSAN	 SANTANA SANTANA	 TATA TATA
 CHEVROLET CHEVROLET	 HONDA HONDA	 LEXUS LEXUS	 OPEL OPEL	 SEAT auto emoción SEAT	 TOYOTA TOYOTA
 CHRYSLER CHRYSLER	 HYUNDAI HYUNDAI	 Mahindra MAHINDRA	 PEUGEOT PEUGEOT	 SKODA SKODA	 VOLKSWAGEN
 CITROËN	 ISUZU ISUZU	 MASERATI MASERATI	 PIAGGIO PIAGGIO	 VOLVO VOLVO	
 DACIA DACIA	 IVECO IVECO	 MAYBACH MAYBACH			

Todas las marcas, nombres comerciales y logos que se recogen en este listado se encuentran protegidos por las leyes de propiedad industrial. SIGRAUTO cuenta con la autorización para incorporar los en esta publicación. Queda prohibida su utilización, copia, reproducción, distribución o modificación.

Situación a Mayo de 2008



Anexo 3

Listado de socios de
AEDRA y FER
pertenecientes a
la Red Concertada
de CATs

36

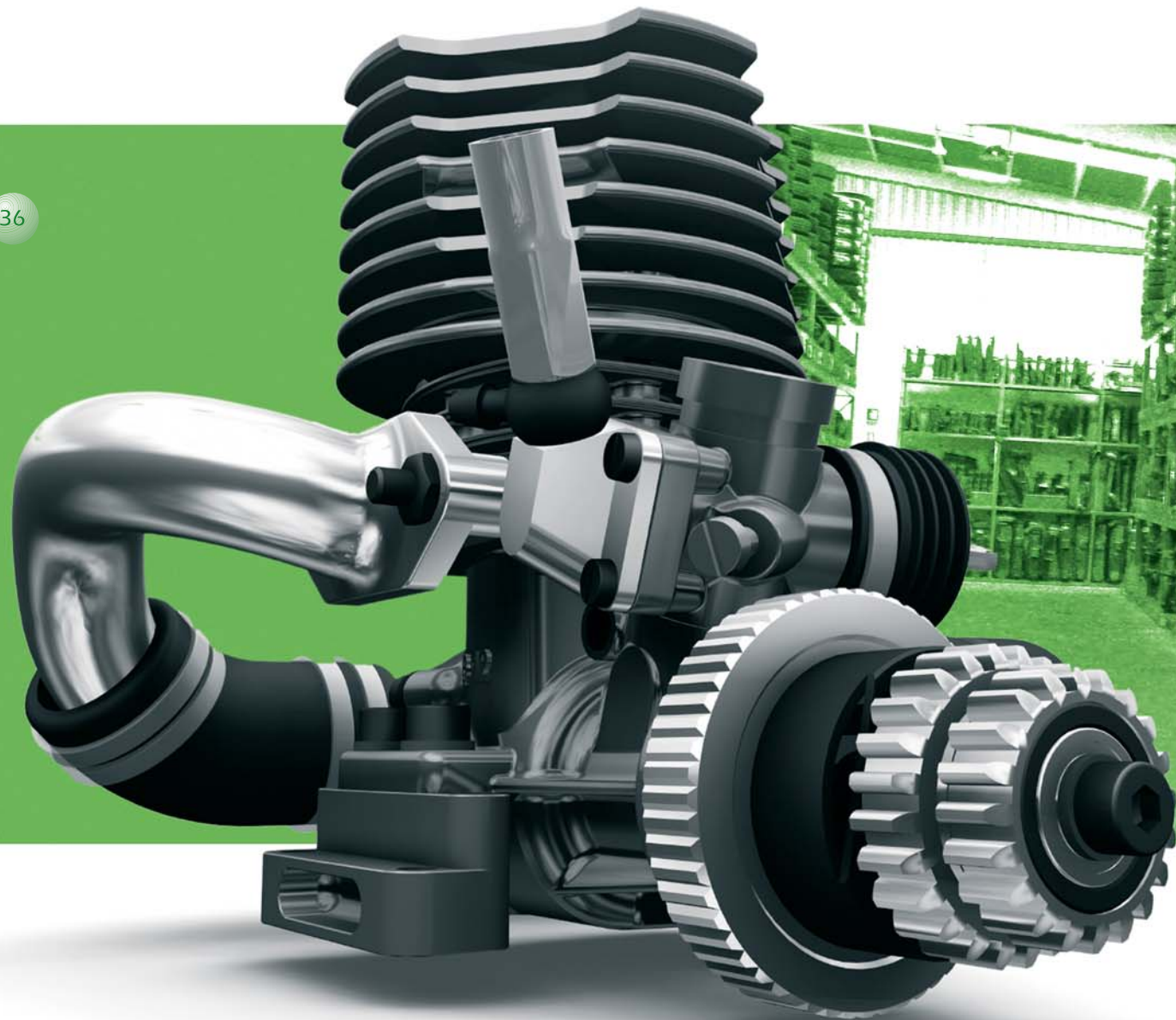

37





Listado de socios de AEDRA y FER pertenecientes a la Red Concertada de CATs

Table with columns: LOCALIDAD, EMPRESA, DIRECCIÓN, C.P., TELÉFONO. Lists various companies and their addresses across different localities.

MURCIA

Table listing companies in Murcia, including Alcántarilla, Alguazás, Alhama de Murcia, Caravaca de la Cruz, Churra, Fuente-Alamo de Murcia, La Palma, Llano de Brujas, Lobosillo, Lorca, Lorqui, Los Dolores, Monteagudo, Murcia, Pozo Estrecho, Puerto Lumbreras, Puerto Lumbreras, Yecla, Zarandona, and Puebla de Soto.

NAVARRA

Table listing companies in Navarra, including Ansoáin / Berrioplano, Puente la Reina, and Tafalla.

Table header for País Vasco with columns: LOCALIDAD, EMPRESA, DIRECCIÓN, C.P., TELÉFONO.

Table listing companies in País Vasco under categories: ÁLAVA, GUIPUZCOA, VIZCAYA, and Sestao.

C.VALENCIANA

Table listing companies in Valenciana under categories: ALICANTE and Castellón.

Table listing companies in Castellón, including Almazora, Burriana, Castellón de la Plana, Peñíscola, Vinaroz, and Castellón de la Plana.

Table listing companies in Valencia, including Alcudia de Crespins, Almoines, Benaguacil, Carcaixent, Manises, Masalaves, Massamagrell, Museros, Náquera, Paterna, Puig, Quartell, Real de Gandía, Ribarroja del Turia, Silla, Valencia, Xàtiva, and Masalfasar.



Anexo 4

Listado de Fragmentadoras Concertadas

46

47





Listado de Fragmentadoras Concertadas

LOCALIDAD	EMPRESA	DIRECCIÓN	C.P.	TELÉFONO
ANDALUCÍA				
CÁDIZ				
Sanlúcar de Barrameda	HIERROS Y METALES BLASCO	CTRA. PUERTO STA. MARIA KM 1,5	11540	956 36 12 13
SEVILLA				
Alcalá de Guadaira	LAJO Y RODRIGUEZ, S.A	CTRA. MALAGA KM 10	41500	955 61 13 80
Aznalcollar	LAJO Y RODRIGUEZ, S.A	CTRA. A-407 SANLUCAR LA MAYOR-GERENA	41870	954 13 54 26
ARAGÓN				
ZARAGOZA				
Calatayud	FRAGMENTADORA Y METALES, S.L.	CTRA. DE MADRID KM. 230	50300	976 89 71 73
Zaragoza	INDUSTRIAS LÓPEZ SORIANO, S.A.	CARRETERA DE CASTELLON 58, KM. 2,8	50013	976 41 52 00
Zaragoza	HIERROS Y METALES DIEZ, S.L.	CAMINO COGULLADA, KM 2,5	50014	976 47 23 20
ASTURIAS				
ASTURIAS				
Gijón	DANIEL GONZALEZ RIESTRA, S.L.	CTRA. DE SERIN S/N	33697	985 30 01 02
CANARIAS				
GRAN CANARIA				
Las Palmas de Gran Canaria	RECUPERADORA CANARIA DE CHATARRA Y METALES S.L.	C/ ARINAGA, 11 ZONA IND. LOMO BLANCO (LAS TORRES)	35010	928 48 03 81
CASTILLA Y LEÓN				
PALENCIA				
Magaz de Pisuerga	METALIMPEX IBERICA, S.A	CTRA. N-620 KM 79	34220	979 78 42 24
CATALUÑA				
BARCELONA				
Granollers	FERIMET, S.L.	CTRA. MONTMELO A GRANOLLERS KM 4,5	08400	93 879 62 11
Molins de Rei	VDA. DE LAURO CLARIANA, S.L.	PONTES CAN BARUTA, S/N POL. IND. RIERA DEL MOLI	08750	93 680 36 76
Sant Sadurní d'Anoia	FRAGMENTADORA, S.A. (FRAGSA)	C/ MAS DE LA RIERA S/N	08770	93 891 10 76
GERONA				
Gerona	ECOGIRONINA DE DEPOSITIS, S.L.	C/ SANTA COLOMA, S/N	17005	972 23 67 61
EXTREMADURA				
BADAJOS				
Jerez de los Caballeros	AG SIDERURGICA BALBOA, S.A.	CRTA. DE BADAJOZ, 32	06380	924 75 90 00
GALICIA				
LA CORUÑA				
San Pedro de Visma	FRANCISCO MATA, S.A.	LUGAR DE CONTIGUEIRO, S/N - BENS	15011	981 25 40 43

LOCALIDAD	EMPRESA	DIRECCIÓN	C.P.	TELÉFONO
MADRID				
MADRID				
Madrid	TRITURADOS FERRICOS, S.L.	CTRA. TOLEDO KM 9	28021	91 795 69 60
Mejorada del Campo	REYFRA, S.L. I	C/ DUERO, 17	28840	91 679 49 99
San Martín de la Vega	REYFRA, S.L. II	C/ HIERRO, 34	28330	91 692 70 90
MURCIA				
MURCIA				
Pozo Estrecho	HERMANOS INGLÉS, S.A.	CTRA. TORREPACHECO, S/N	30594	968 55 63 77
NAVARRA				
NAVARRA				
Pamplona	CHATARRAS IRUÑA, S.A.	POL. IND. LANDABEN, C/E	31080	948 18 70 40
PAÍS VASCO				
ÁLAVA				
Gojain/Legutiano	REYDESA RECYCLING, S.A.	POL. IND. GOJAIN, C/ SAN ANTOLÍN, 16	01170	945 46 61 30
Salvatierra	DECONS AGURAIN, S.A.	POL. IND. AGURAIN Nº 9	01200	945 30 19 21
San Román de San Millán	RECUPERACIONES FERRICAS ARAYA, S.A.	POL. ASPARRENA S/N	01260	945 31 45 64
VIZCAYA				
Euba	FRAGNOR, S.L.	BARRIO ERCOLES S/N	48340	946 73 11 75
C. VALENCIANA				
VALENCIA				
Silla	JAP-2 RECUPERACIONES, S.L.	CTRA. ALCASER, 3	46460	96 120 03 79
Sollana	CIA. FRAGMENTADORA VALENCIANA, S.A.	PARTIDA ELS CLOTS CTRA. 331 S/N	46430	96 174 08 82





SIGRAUTO

Asociación Española para el Tratamiento Medioambiental de los Vehículos Fuera de Uso

Paseo de la Castellana 166, Esc.3, 1ºC. MADRID 28046.

Teléfono: 91 703 01 01. Fax: 91 703 01 15.

Correo electrónico: sigrauto@sigrauto.com

Página web: www.sigrauto.com



SIGRAUTO

Asociación Española
para el Tratamiento Medioambiental
de los Vehículos Fuera de Uso

Paseo de la Castellana 166, Esc.3, 1ºC
MADRID 28046.

Teléfono: 91 703 01 01.

Fax: 91 703 01 15.

Correo electrónico: sigrauto@sigrauto.com

Página web: www.sigrauto.com

www.sigrauto.com

SIGRAUTO

Memoria Anual 2007